

IT'S  
WHAT'S  
INSIDE  
THAT  
COUNTS







# MEET FRANK

**A one-of-a-kind connecting system  
for premium, museum-quality showcases**

FRANK showcases feature prominently in the world's premier museums, where they protect the most prized objects history has left humankind to preserve.

And with good reason: **"It's what's inside that counts."** This conviction of ours is reflected in a peerless, purist design that puts the object first, without neglecting function. A FRANK showcase satisfies the highest demands of great museums across the globe.

## BENEFITS AT A GLANCE



**fully demountable**



**emission-free solutions**



**unrivaled quality**



**award-winning,  
minimalist design**



The perfect solution for permanent and temporary museum exhibitions of any size, FRANK protects what's precious to you.

# DÉCOUVREZ FRANK

**Système avec connection intelligente, unique au  
monde, de la plus haute qualité muséale**

Il y a de bonnes raisons pour que les vitrines FRANK dans les musées les plus prestigieux du monde, protègent les objets les plus précieux de notre histoire mondiale.

Le principe **"c'est le contenu qui compte"** est notre exigence et résulte de notre design unique et épuré, sans pour autant négliger la fonctionnalité. Les vitrines FRANK répondent aux exigences des musées internationaux.

## LES AVANTAGES EN UN COUP D'ŒIL



**démontabilité totale**



**solutions sans émissions**



**qualité unique**



**design minimaliste primé**



La solution parfaite pour les musées et les expositions permanentes et temporaires de toutes tailles !  
FRANK protège ce qui est important pour vous.



**The Smithsonian**  
Washington D.C.



**British Museum**  
London



**Palazzo Ducale**  
Venice



**Hôtel National des Invalides**  
Paris



**Saruq Al-Hadid**  
Dubai



**National Museum of Qatar**  
Doha



**Metropolitan Museum of Art**  
New York City



**Archäologische Museum**  
Frankfurt

# THE PATENTED FRANK CONNECTING SYSTEM

## **Technology that connects - without glue or fasteners**

The FRANK showcase system features our unrivaled slide-in technology. It requires no screws or gaskets for dustproof and airtight storage and preservation. Simply insert the minimal aluminum strips into the grooves machined in the edges of the panels. No wider than the two eight-millimeter panels connecting joint, these slim extrusions are flush with the surface when installed. Most important of all, they provide a precise-fitting connection with the stability of a permanent joint and the flexibility of a quick-release fixture that enables easy disassembly.

# LES SYSTÈME D'ASSEMBLAGE BREVETÉ FRANK

## **Une technique qui relie structurellement - sans vis, sans colle et sans aimants**

Le système des vitrines FRANK consiste en une technologie d'emboîtement unique, sans joint ni vis qui permet un rangement étanche à la poussière et à l'air, important pour la préservation et conservation des oeuvres.

De discrètes baguettes en aluminium sont insérées avec précision dans le profilage des bords des panneaux. Les baguettes profilées sont intégrées à fleur de surface et ne sont pas plus larges que la jonction des chants de deux vitres de 8 mm. Il en résulte un assemblage stable, solidaire et durable.

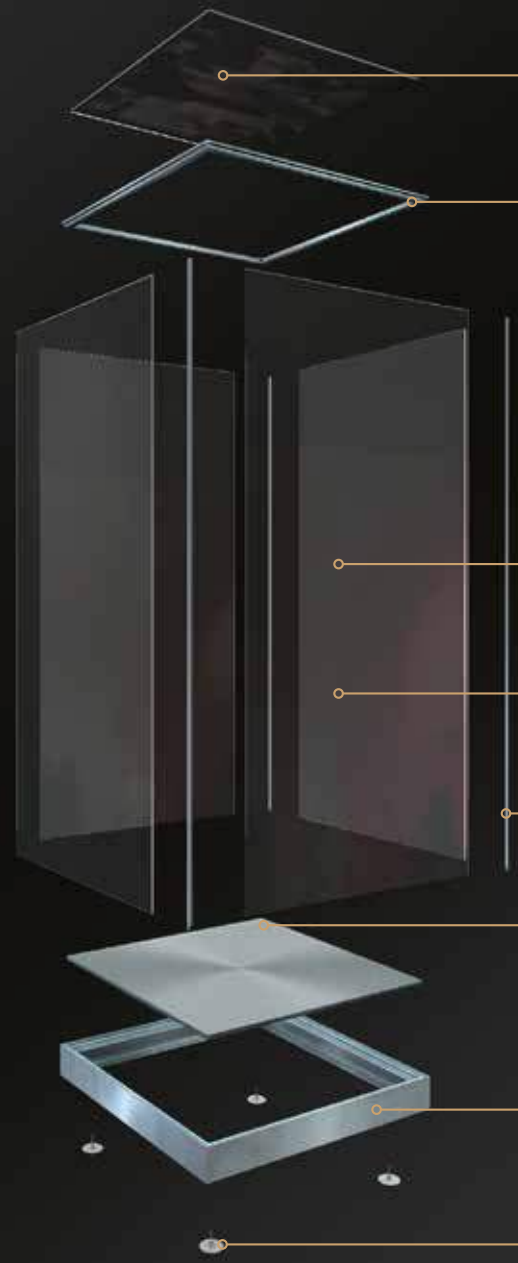

**Integrated top panel**

made of acrylic or laminated glass;  
available in frost, clear and opaque

**Top frame**

anodized aluminum\* 20 mm  
insert and mounting fixture built in

**Acrylic panels**

in various thicknesses  
clear, UV filtering, opaque, color  
satin finish, scratch resistant

**Glass panels**

in various thicknesses  
standard: 8 mm (4.4.2),  
extra-clear laminated glass  
all types of glass available on request

**Door**

optionally available as a hinged door

**Connecting profile**

anodized aluminium\*, 8 mm

**Integrated base panel**

very strong, 15 mm aluminum sandwich panel

**Base frame**

anodized aluminum\*  
standard heights: 40 mm and 120 mm  
120 mm frame optionally available with a  
desiccant chamber (drawer)

**Adjustable feet**

adaptable in height: 8 - 18 mm

**Panneau de plafond intégré**

en acrylique ou verre feuilleté;  
disponible en sablé, transparent et opaque

**Cadre supérieur**

aluminium anodisé\* 20 mm  
Dispositif de maintien intégré

**Panneaux en acrylique**

en différentes épaisseurs  
transparent, avec filtre UV, opaque, coloré  
surface satinée, résistante aux rayures

**Panneaux en verre feuilleté**

en différentes épaisseurs  
Standard : 8 mm (4.4.2),  
Verre feuilleté de sécurité extra clair  
tous les types de verre disponibles sur demande

**Porte**

porte pivotante en option

**Profilsés**

aluminium anodisé, 8 mm

**panneau de sol intégré**

panneau sandwich très résistant en aluminium de 15 mm

**Plinthe/socle en partie basse**

aluminium anodisé\*  
Hauteurs standards : 40 mm et 120 mm  
cadre de 120 mm avec climatisation  
passive, en option ( tiroir pour dessiccant)

**Pieds réglables**

réglable en hauteur: 8 - 18 mm

\* All aluminum components come with a standard anodized color in aluminum-look similar to RAL 9006. All aluminum components can be anodized in any color on request.

\*Tous les composants en aluminium sont anodisés en standard gris argenté, similaire au RAL 9006. Ils peuvent également être anodisés dans d'autres teintes disponibles sur demande.

**TEST  
CASE**



Analysis 4 m high glass case

© Photo FRANK Europe GmbH



Kiek in de Kiek Museum, Tallinn, Estland  
© Photo Jarek Jõepera Jarek Jõepera



Garnisonskirche, Potsdam, Germany  
© Photo Luise Wagener, Berlin



Temporary exhibition (Olympics), Paris, France  
© Photo © GEORGSCHMITT & LEGO® CERTIFIED PROFESSIONAL®



Deutsches Klingmuseum, Solingen, Germany  
© Photo Deutsches Klingmuseum Solingen



Stadtmuseum am Markt, Wiesbaden, Germany  
© Photo FRANK Europe GmbH



The Baker Museum, Naples, USA  
© Photo FRANK Europe GmbH

# FULLY DEMOUNTABLE

Assembly is an exercise in convenience with the FRANK system's patented no-glue, no-screws design. And with no sealing materials such as silicone or adhesives, there is nothing to give off gasses (no emission). Assembly time is short; service life is long. The prefab FRANK showcase ships "well-protected" in a flat pack. It's simple to assemble a case - quickly, intuitively and without special tools. Disassembly is just as easy. If you wish, our FRANK service team will be happy to do this for you.

This unique connecting system lets you replace panels and components or extend the showcase later.

The same strips serve to join all materials, so you can combine opaque, satin or transparent panels of varying thicknesses as you like.

The showcases readily break down into their constituent parts to allow for space-saving storage, convenient transport and reuse for future projects.

# ENTIÈREMENT DÉMONTABLE

Le brevet FRANK rend le collage et les vis superflus. L'absence de matériaux d'étanchéité, comme le silicone et la colle, permet une solution sans émissions. Cela facilite le montage, réduit les temps d'installation et garantit une longue durée de vie. La vitrine FRANK préfabriquée est livrée démontée et bien emballée. Elle se monte et se démonte intuitivement en peu de temps, sans outils spéciaux.

Sur demande, le montage et le démontage sont effectués par notre équipe de service FRANK.

Grâce au système d'emboîtement unique, il est possible de remplacer ultérieurement les panneaux et les composants ou de procéder à une extension ultérieure.

Tous les matériaux sont assemblés avec des profils FRANK identiques. Cela permet de combiner différents matériaux (opaques, satinés, transparents) en différentes épaisseurs.

Le démontage complet permet un stockage peu encombrant, un transport aisé et une utilisation multiple de la vitrine pour de futurs projets.





## BENEFITS AT A GLANCE



### **demountable**

perfect for permanent & temporary installations, easy transportation and space-saving storage



### **intuitive assembly and disassembly**

fast, effortless setup, no special skills needed



### **maintenance-free**

for a long service life



### **semi-modular**

easily exchangeable by adding and added some components

## LES AVANTAGES EN UN COUP D'ŒUIL



### **démontable**

parfait pour les installations permanentes & temporaires, transport facile et stockage peu encombrant



### **se monte et se démonte intuitivement**

montage rapide et sans effort, possible sans connaissances spécialisées



### **sans entretien**

pour une longue durée de vie



### **semi-modulaire**

remplacement facile en ajoutant quelques éléments

### **Professional installation service**

The FRANK service team will be pleased to assist you. They are able to install large, complex exhibits, reliably and with remarkable speed. A FRANK installation team can assemble 100 cases in 5 days.

### **Service d'installation professionnel**

L'équipe de service FRANK est à votre disposition. Les expositions importantes et complexes peuvent être réalisées de manière fiable et dans les plus brefs délais. L'équipe de montage FRANK peut assembler 100 vitrines en 5 jours.



**LIEUTENANT-COLONEL CHRISTOPHE BERTRAND**  
CONSERVATEUR DU DÉPARTEMENT CONTEMPORAIN  
Musée de l'Armée - Hôtel national des Invalides

” Depuis plusieurs années, le musée de l'Armée expose une partie de ses collections dans des vitrines FRANK. Aujourd'hui, il choisit encore les vitrines FRANK pour ses expositions temporaires. Leur fonctionnalité, leur robustesse, leur maniabilité, leur esthétique et leur délicatesse nous séduisent toujours autant car elles répondent parfaitement à nos besoins actuels et futurs.

” For several years now, the Musée de l'Armée has exhibited some of its collections in FRANK showcases. Today, the museum still chooses the FRANK cases for his temporary exhibitions. Their functionality, their robustness, their maneuverability, their aesthetics and their delicacy always seduce us, because they perfectly answer our current and future needs.





Musée de l'Armée, "Les canons de l'élégance" with the dress of Jean-Paul Gaultier, Paris, France  
© Photo Musée de l'Armée / Anne-Sylvaine Marre-Noël



# UNRIVALED QUALITY

Leading museums and exhibitions worldwide require nothing less than the best quality. FRANK showcases meet those lofty standards. The patented connecting technology and the precision of our workmanship guarantee stable and “vandal proof” showcase construction. Select materials not only contribute to the cases, excellent quality; they also ensure a long service life and the best return on investment.

The FRANK system is versatile and may be augmented as needed with a magnetic track lighting system, an adjustable shelving system and climate control solutions.

## BENEFITS AT A GLANCE



### premium materials

to protect your investment, deter vandalism & prolong service life



### patented system

fully demountable patented connection technology



### AER

excellent air exchange rate



### custom options

such as lighting, shelving, hinged door & climate control solutions



### preservation

only emission-free materials



### Security

Standard Frank locking devices (CornerLock, BlockLock) can be upgraded with extra Abloy lock(s)

# QUALITÉ UNIQUE

Les vitrines FRANK répondent aux normes de qualités exigées par les plus grands musées au monde. La technologie d’emboîtement brevetée et la finition précise garantissent une construction de vitrine très stable et résistante au vandalisme. L’utilisation de matériaux sélectionnés garantit une excellente qualité, un bon investissement et une longue durée de vie.

Le système FRANK est polyvalent et peut être étendu comme par exemple, en ajoutant un système d’éclairage magnétique, un système de tablettes réglables ou des fonctions de climatisation.

## LES AVANTAGES EN UN COUP D’ŒIL



### matériaux de haute qualité

pour sécuriser votre investissement, dissuader toute forme de vandalisme et une longue durée de vie



### système breveté

entièrement démontable grâce à une technique d’assemblage brevetée



### AER

excellent taux de renouvellement de l’air (+/- 0,3)



### options individuelles

comme par exemple l’éclairage, le système de tablettes, la porte pivotante & la fonction de climatisation



### conservation

uniquement des matériaux sans émissions



### sécurité

Dispositifs de fermeture Frank standard (CornerLock, BlockLock) peuvent être équipés de serrures Abloy supplémentaires, en option



Essendon Football Club, Essendon Premiership Trophies, Melbourne, Australia  
© Photo POD Museum & Art Services



The Metropolitan Museum of Art, The Met Cloisters, New York City, USA  
© Photo Frank Europe



Hôtel Salomon de Rothschild, EURAMI, Paris, France  
© Photo Frank Europe



King Fahd Bin Abdulaziz Al Saud, Spirit of Leadership, Riyadh, KSA  
© Photo Collaboration Group



Retail, Pfizer, Exhibition Stand  
© Photo FRANK Europe GmbH



Museum of Fine Arts, Ancient Egypt, Budapest, Hungary  
© Photo Narmer Architecture Studio / Klára Lovas



Mingei International Museum, Global Spirit - Folk Art from Ted Cohen Collection, San Diego, USA  
© Photo FRANK Europe GmbH



Archäologisches Museum, Frankfurt, Germany  
© Photo Frank Europe



Antwerp Police Heritage Centre, Belgium  
© Antwerp Police Heritage Centre & Twin Design



Museum Aan de Stroom, Bonaparte at the Scheldt, Antwerp  
© Photo Twin Design bvba

# AWARD-WINNING MINIMALIST DESIGN

“Put the object first, it’s what’s inside that counts.” That design principle figures prominently in the elegant appearance that sets FRANK showcases apart.

The connecting strips are so slim as to be all but invisible; the finishing speaks to the precise workmanship. This showcase will meet all your display needs with its elegant design aesthetic.



## **SITEM**

**Prix du SITEM pour  
„l’Innovation Muséographique de l’année“  
Louvre, Paris**



reddot design award



## UN DESIGN MINIMALISTE PRIMÉ

„L’objet est au premier plan, c’est le contenu qui compte“, telle est notre exigence et c’est ce qui caractérise le design puriste, et de cette manière unique, de la vitrine FRANK.

Des baguettes de jonction filigranes, presque invisibles, et une finition précise assurent une esthétique minimaliste, adaptée à tous les environnements.



*"Simplicity is the ultimate sophistication."*

*Leonardo Da Vinci*





Auschwitz - Not long ago, Not far away, Travelling Exhibit  
© Photo Musealia, Spain



**LUIS FERREIRO**  
CEO Musealia

” FRANK Europe has provided us with practical and beautiful showcases over the years. We use them for our traveling exhibitions Titanic and Auschwitz. We won't hesitate to use them again for our new projects in the future, as their showcase systems are, without a doubt, the best demountable showcases.

” *Depuis des années, FRANK Europe équipe nos expositions de vitrines pratiques et magnifiques. Actuellement, elles sont utilisées pour toutes nos expositions itinérantes comme par exemple Titanic et Auschwitz. Nous continuerons à utiliser les vitrines FRANK pour nos projets futurs, car elles sont sans aucun doute les meilleures vitrines démontables du marché.*



**SATISFIED  
CUSTOMERS  
WORLDWIDE**

**DES CLIENTS  
SATISFAITS  
DANS LE  
MONDE ENTIER**

SMITHSONIAN INSTITUTION  
METROPOLITAN MUSEUM OF ART  
**BRITISH MUSEUM**  
NATIONAL MUSEUM OF QATAR  
MUSEUM OF FINE ARTS BOSTON  
HÔTEL NATIONAL DES INVALIDES  
MUSÉUM NATIONAL D'HISTOIRE NATURELLE  
**BENDIGO ART GALLERY**  
ARCHÄOLOGISCHES MUSEUM FRANKFURT  
NATIONAL GALLERY OF VICTORIA  
TOKYO NATIONAL MUSEUM



Trompetenmuseum Bad Säckingen, Germany  
© Photo FRANK Europe GmbH



Hamilton Art Gallery, Australia  
© Photo POD Museum & Art Services

Titanic Quarter, Titanic Belfast, Belfast, Northern Ireland  
© Photo TBL International Group



University of Oslo, Collapse, Oslo, Norway  
© Photo Museum of Cultural History, UIO / Kirsten Helgeland



Hôtel Salomon de Rothschild, FUKAMI, Paris, France  
© Photo FRANK Europe GmbH



Saruq Al-Hadid - Archaeology Museum, Dubai, UAE  
© Photo FRANK Europe GmbH



Schlossparkmuseum Bad Kreuznach, Germany  
© Photo FRANK Europe GmbH



Museum Schnütgen, Magie Bergkristalle, Cologne, Germany  
© Photo Good to Know / Kristins Fester

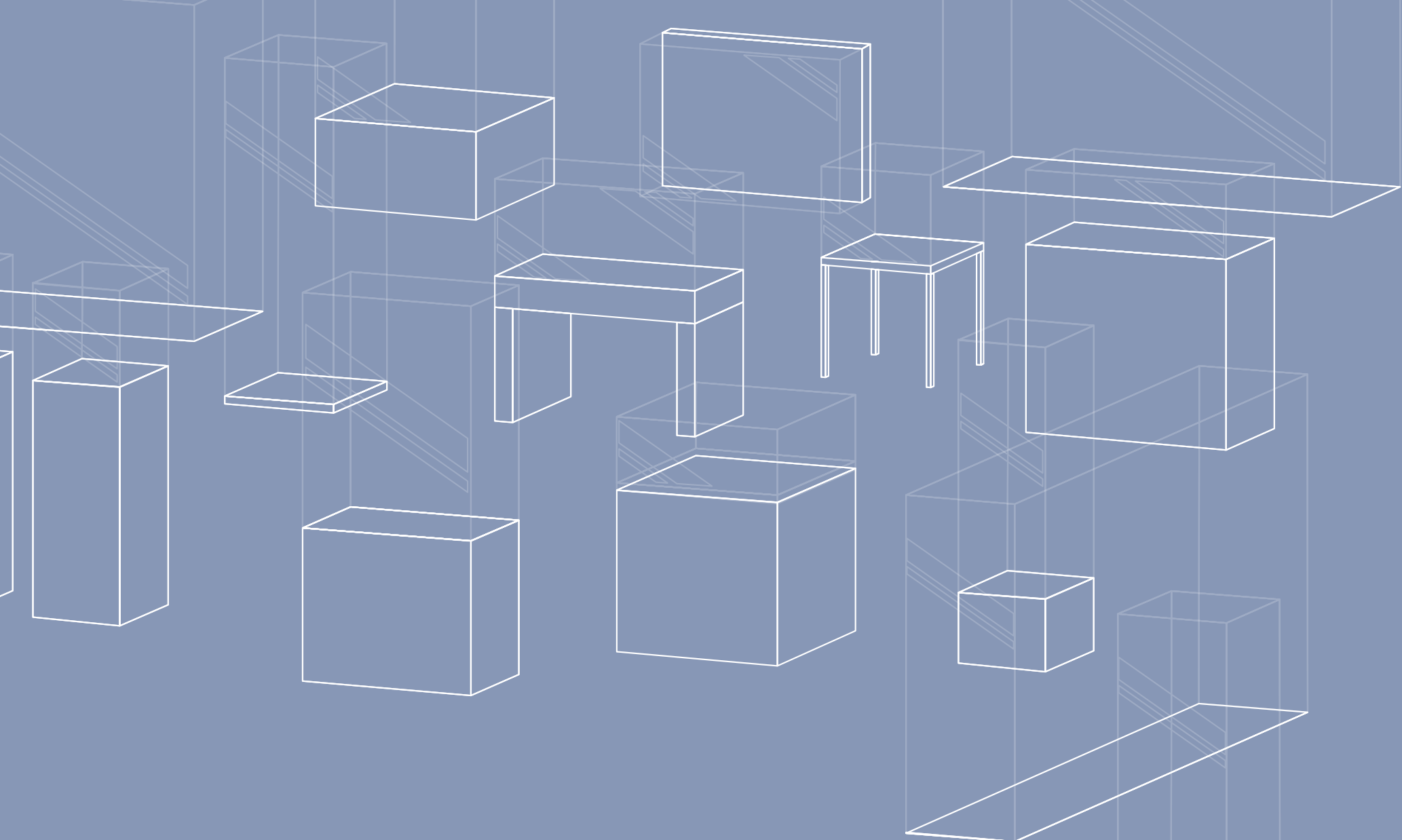

**UNLIMITED  
POSSIBILITIES**

**POSSIBILITÉS  
ILLIMITÉES**





# FROM AN IDEA TO A PERFECT EXECUTION

**Any design, any size - anything is possible - from a freestanding case to a custom display cabinet**

It all starts with a vision for your next project. Whatever you wish to do - plan a new exhibition or extend a legacy installation, our team of FRANK experts are available to help you find the perfect solution.

FRANK showcases are available in acrylic and laminated glass. The minimalist connecting strips come in various finishes.

# DE L'IDÉE À LA RÉALISATION PARFAITE

**Tous les designs, toutes les tailles. Tout est possible pour réaliser votre vitrine sur mesure**

Tout commence par la vision de votre prochain projet. Que vous planifiez une nouvelle exposition ou que vous souhaitez compléter une exposition existante, notre équipe d'experts FRANK est à votre disposition pour trouver avec vous la solution optimale à vos exigences. Les vitrines FRANK sont disponibles en acrylique et verre feuilleté. Les profils FRANK minimalistes sont disponibles en différentes couleurs.



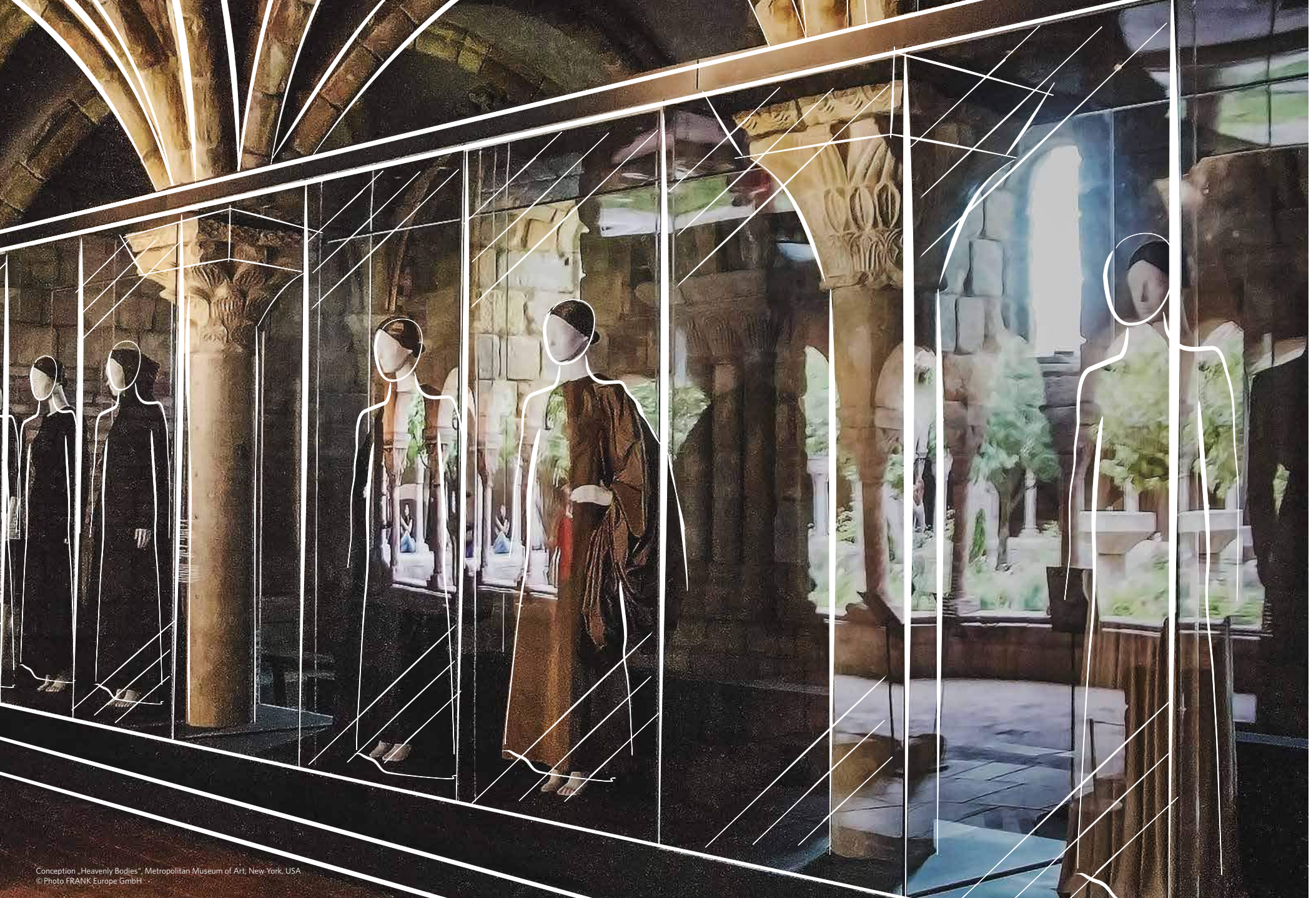

Conception „Heavenly Bodies“, Metropolitan Museum of Art, New York, USA  
© Photo FRANK Europe GmbH

# VERSIONS & MORE

# NOS MODÈLES SUR MESURE

## TABLE CASE

Our FRANK table cases come in any size to afford your artifacts the proper protection.

## TOWER CASE

Configure your freestanding showcase with or without light and/or shelving to suit your display needs.

## WALL CASE

Perfect for an eye-level encounter, our wall case casts your works in the proper light.

## TABLE TOP

Table Top are the perfect showcase solution to be combined with an existing understructure.

## VITRINE TABLE

De toutes les tailles souhaitées, les vitrines table FRANK offrent la meilleure protection pour vos objets.

## VITRINE TOUTE HAUTEUR

Configurez votre vitrine avec ou sans tablettes, avec ou sans éclairage, en fonction de vos besoins.

## VITRINE MURALE

Parfaitement positionné pour être à la bonne hauteur des yeux de l'observateur.

## TABLE TOP

Les „Table Top“ sont le type de vitrine parfaitement combinable avec un meuble/socle/plinthe existant.

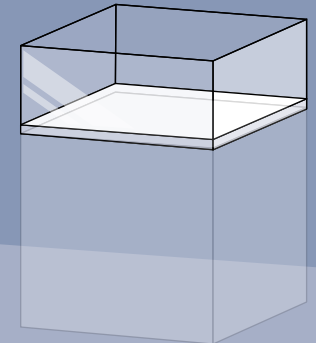
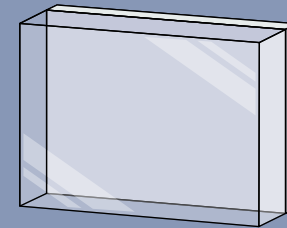
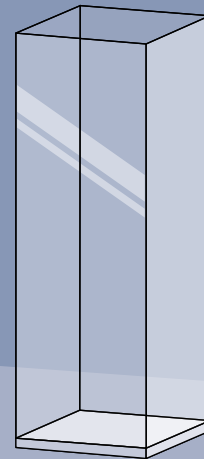
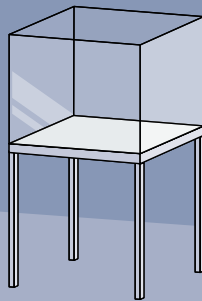

## BASES

FRANK showcases may be combined with any type of base. We will be delighted to build a base in any size, shape, height and color you wish. If you prefer to draw on the services of your trusted designer or fabricator, we are always available to collaborate with other service providers.

## SOCLES

Les vitrines FRANK peuvent être combinées avec n'importe quel type de socle. Nous fabriquons toutes les dimensions dans la forme et la couleur souhaitées. Si vous souhaitez travailler avec un autre fabricant de socle, nous sommes également ouverts à collaborer avec le partenaire de votre choix.

UNLIMITED  
POSSIBILITIES  
DES POSSIBILITÉS  
ILLIMITÉES

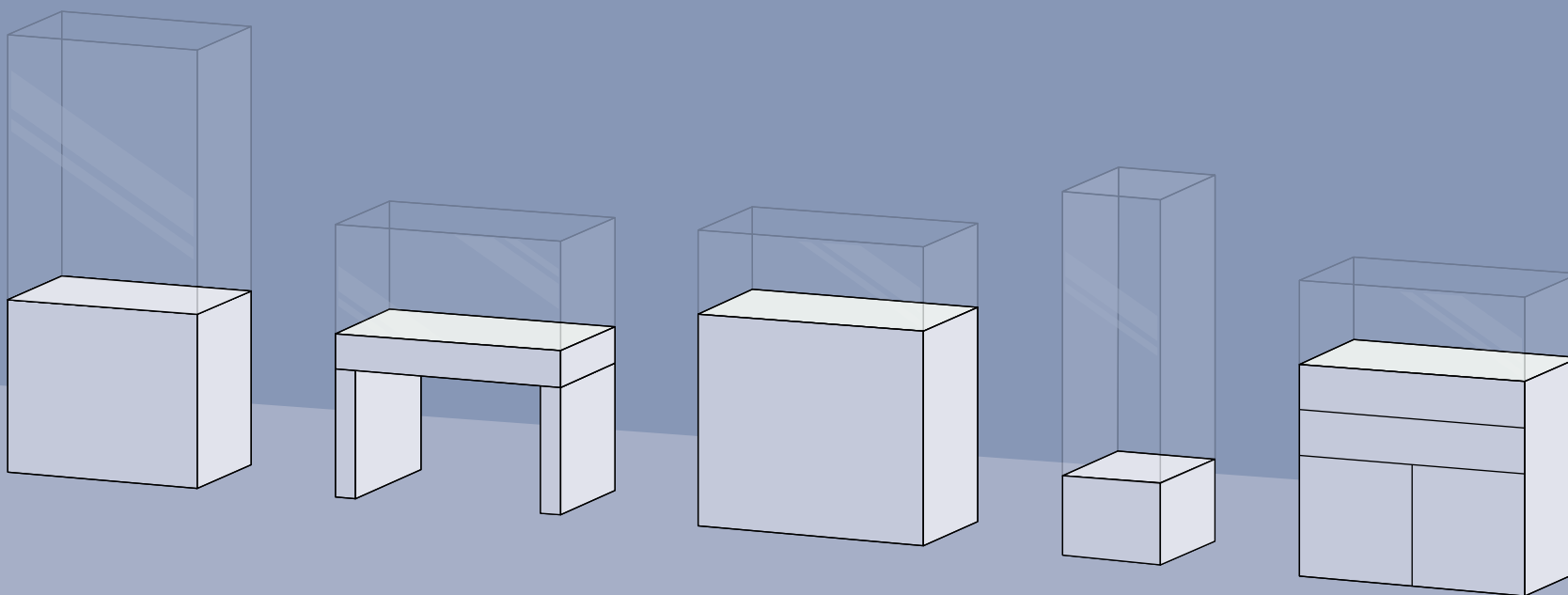

TOWER CASE / VITRINE À POSER



WALL CASE / VITRINE MURALE



COLUMN CASE / VITRINE COLONNE





LEZ, Ludwig Erhardt Zentrum, Fürth, Germany  
© Photo Christian Höhn

**TABLE CASE / VITRINE TABLE**



Australian National Maritim Museum, Sydney, Australia  
© Photo POD Museum & Art Services

**TABLE TOP / „TABLE TOP“**



National Museums of Liverpool, World Museum, Meet the Majestic Mayas, Liverpool, UK  
© Photo FRANK Europe GmbH

# SPECIAL SHOWCASES

## Do you need a custom-made solution for your project?

Any design, any size – basically anything, expect curved cases!  
Contact us, and we will work out a concept with you according  
your design expectations and technical specifications.

# VITRINES D'EXCEPTION

## Vous avez besoin d'une solution d'exception pour votre projet ?

Tous les designs, toutes les tailles - tout simplement tout, sauf des vitrines  
courbées ! peuvent être fournies, entièrement personnalisés. N'hésitez pas à nous  
contacter. Nous nous ferons un plaisir d'élaborer avec vous un concept répondant  
aux souhaits du client.



### DIFFERENT ANGLES

Parallelogram and Trapezoid showcases  
(e.g. 60° or 120°) – laminated glass 44.2 –  
designed by Trimonis Architects, Ham-  
burg.  
National Museum of Lithuania – Vilnius.

### DIFFÉRENTS ANGLES

Vitrines en parallélogramme et en trapèze  
( 60° ou 120°) – Verre feuilleté 44.2  
conçu par Trimonis Architectes,  
Hamburg.

Musée national de Lituanie – Vilnius.

### EXTRA LARGE

Wedding Dress Case –  
Laminated Glass 66.2  
L|D|H: 27' x 8' x 8.5'

### VITRINES TRÈS GRANDES

La vitrine de robe de mariée –  
Verre feuilleté 66.2  
L|P|H: 8,3 x 2,4 x 2,6 m





Windsor Castle, Windsor, UK  
© Photo Press Association via AP Images



AUBE, Centre Pompidou, Metz, France  
© Photo MILLIØNS

## EXTRAORDINARY CONSTRUCTIONS

Walk-in Cabinet - Art Installation by MILLIØNS Architects, Los Angeles. Acrylic panels with tinted, mirror effect and dichroic adhesive films. Temporary exhibition at the Centre Pompidou Metz.

## DES CONSTRUCTIONS EXTRAORDINAIRES

Vitrine labyrinthe - Installation artistique de MILLIØNS Architects, Los Angeles. Panneaux acryliques avec films adhésifs teintés, réfléchissants et dichroïques. Exposition temporaire au Centre Pompidou Metz.



AUBE, Centre Pompidou, Metz, France  
© Photo MILLIØNS



University of Oslo - Collapse, Oslo, Norway  
©Photo Museum of Cultural History, UIO / Kirsten Helgeland



The Metropolitan Museum of Art, The Met Cloisters, New York, USA  
© Photo FRANK Europe GmbH



Neue Hopfenpost, Gallery Exhibition, Munich, Germany  
©Photo PS Bavaria



National Museum of the American Indian, Smithsonian Institution, Washington DC, USA  
© Photo FRANK Europe GmbH



Bendigo Art Gallery, Dja Dja Wurrung, Bendigo, Australia  
© Photo POD Museum & Art Services



Bayerisches Armeemuseum, Neues Schloss, Ingolstadt, Germany  
© Photo Luise Wagener



Zoologisches Forschungsmuseum König, Bonn, Germany  
© Photo FRANK Europe GmbH



Wave of Kanagawa, Museum of Fine Arts, Boston, USA  
© Photo FRANK Europe GmbH



Africa Museum, Mabele eleki lola I, Tervuren, Belgium  
© Photo Africa Museum / Jean-Marc Vandycck



The Henry Ford, Museum of American Innovation, Dearborn, USA  
© Photo FRANK Europe GmbH

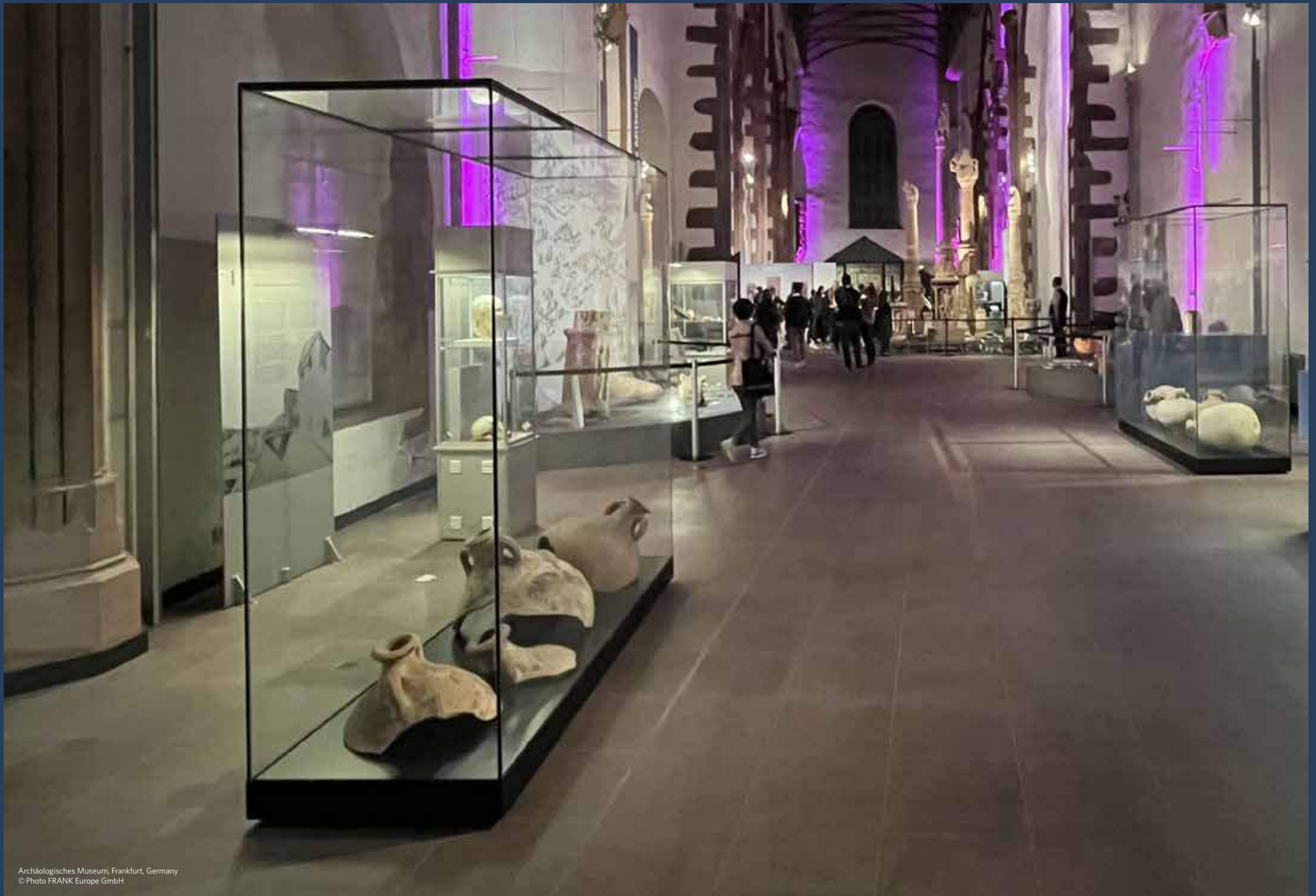

**DR. PHIL. WOLFGANG DAVID M.A.**

Leitender Direktor  
Archäologisches Museum Frankfurt

” The Archaeological Museum Frankfurt is undergoing a process of fundamental renewal of its permanent exhibition over several years. In parallel, international special exhibitions are regularly shown. The particular challenge was to find a sustainable and flexible display case system that would blend harmoniously with the late medieval and post-modern architecture of the museum in terms of aesthetics and elegance. With the FRANK showcases, we found the right display cases and a reliable partner since 2020.



Directeur Général  
Musée Archéologique de Francfort

” *Le Musée archéologique de Francfort est engagé dans un processus de rénovation fondamentale de son exposition permanente depuis plusieurs années ; parallèlement, des expositions temporaires internationales sont régulièrement présentées. Le défi particulier consistait à trouver un système de vitrines durable et flexible qui, en termes d'esthétique et d'élégance, s'intègre harmonieusement dans l'architecture médiévale tardive et postmoderne du musée. Avec les vitrines FRANK, nous avons les vitrines adéquates et un un partenaire fiable.*



# PANELS

**Laminated safety glass, Acrylic, Polycarbonate, HPL,...**

The FRANK showcase system is available in glass, acrylic and other materials. The same profiles serve to connect all types of materials, so clients are free to combine different materials of various thicknesses, depending on the size of the showcase.

# PANNEAUX

**Verre feuilleté de sécurité, acrylique, polycarbonate, HPL,...**

Le système de vitrines FRANK est disponible en verre et en acrylique et peut, si nécessaire, être combiné avec d'autres matériaux. Les mêmes profilés de système permettent d'assembler tous les matériaux entre eux. Le profilés FRANK permettent de recevoir différentes épaisseurs en fonction de la grandeur de la vitrine.



**COMBINING  
MATERIALS &  
MATERIAL THICKNESSES  
COMBINER  
LES MATÉRIAUX &  
LES ÉPAISSEURS  
DES MATÉRIAUX**

# FRANK CONNECTING PROFILES

The patented, precision-milled aluminum corner profiles are only 8 mm wide. Inserted to join 8-mm acrylic or glass panels, they sit flush with the surface to provide a form-fitting yet readily detachable connection. With the benefit of these profiles, the showcases can be reused as often as requested. All aluminum components – the profiles, top and bottom frames and floor panel – come in a shade of silver, similar to RAL 9006. Other colors are also available.



# PROFILÉS D'ASSEMBLAGE FRANK

Les profilés d'assemblage d'angle brevetés en aluminium, fraisés avec précision, ne mesurent que 8 mm de large. Ils sont placés à fleur de la surface du verre ou de l'acrylique et assurent une liaison par complémentarité de forme, tout en étant facilement détachables. Grâce à cette technique, les vitrines peuvent être montées et démontées aussi souvent que nécessaire. Toutes les pièces en aluminium – profilés, cadres supérieur et plinthe ainsi que la plaque de fond très stable – ont une teinte argentée standard, similaire au RAL 9006. D'autres couleurs sont également disponibles.

## KEY FEATURES AT A GLANCE

- › **Thickness: 8 mm**
- › **„Flush“ connection**
- › **Precision-milled**
- › **Available in various colors**

## LES AVANTAGES EN UN COUP D'ŒUIL

- › **Épaisseur: 8 mm**
- › **Assemblage à fleur**
- › **Très grande précision**
- › **Disponible en différentes couleurs**

# LIFETIME ACRYLIC

## UNIQUE & AFFORDABLE SOLUTION

Lifetime Acrylic addresses the main limitations of plastic glazing. With its unique properties, this new material surpasses all museum standards for display cases -especially all (laminated) glass solutions- to the satisfaction of all museum professionals.

**”BETTER THAN GLASS !”**

**”SUPÉRIEUR AU VERRE !”**

### KEY FEATURES AT A GLANCE

- › Non-reflective
- › Scratch resistant
- › Anti-static protection
- › Extreme light transmission
- › Maximum UV Protection
- › Absolute minimum discoloration
- › Less than 50% of the weight compared with glass

### LES AVANTAGES EN UN COUP D’ŒIL

- › Anti-reflet
- › Résistant aux rayures
- › Antistatique
- › Transmission lumineuse extrême
- › Protection UV maximale
- › Discoloration minimale absolue
- › Moins de 50% du poids comparé au verre

**THE  
”INVISIBLE”  
CASE**



artglass™

# “LIFETIME ACRYLIC”

## SOLUTION UNIQUE ET ABORDABLE

Utilisé pour la première fois pour les vitrines muséales, le “Lifetime Acrylic” présente des propriétés inédites de transparence et de clarté, qui l’imposent comme une alternative aussi qualitative que le verre (voir mieux).



Deutsches Klingmuseum, Solingen, Germany  
© Photo Klingmuseum

---

Lightweight and durable

Léger et durable

---

Higher shatter-resistance

Haute résistance à la rupture

---

Less than 1% reflection

Moins de 1% de réflexion

---

The hard coating of the acrylic substrate protects the glazing against scratches and ensures exceptional durability.

---

FRANK cases made in 6 mm thickness

Vitrines FRANK produites en 6 mm d'épaisseur

---

Easy to clean - Easy to handle

Facile à nettoyer - Facile à manipuler

---

99% UV protection

99% UV protégé

---

Le revêtement dur du substrat acrylique protège le vitrage contre les rayures et garantit une durabilité exceptionnelle.



National Museum of Lithuania, Arūnas Baltėnas exhibition „Works and Lives“, Vilnius, Lithuania  
© Photo www.lnm.lt



LEZ, Ludwig Erhardt Zentrum, Fürth, Germany  
© Photo Christian Höhn



Bendigo Art Gallery, V&A Balenciaga Shaping, Bendigo, Australia  
© Photo Amelia Stanwix



KeMCo, Keio Museum Commons, Tokyo, Japan  
© Photo Takiya



Chinese Museum, Melbourne, Australia  
© Photo chinesemuseum.com.au



Zoologisches Forschungsmuseum König, Bonn, Germany  
© Photo FRANK Europe GmbH



Te Papa Tongarewa, Museum of New Zealand, Wellington, New Zealand  
© Photo FRANK Europe GmbH

# LIGHTING

## Put your object perfectly in the limelight

FRANK offers a unique magnetic track system designed to provide elegant lighting. LED lamps may be positioned anywhere along the track. These premium miniature luminaires feature the latest generation of highly efficient, high-power LEDs. They are dimmable and available in different sizes and colors (°K). There are different models from 1W - 4.5W and in different housing colors. Operation via Bluetooth as well as focusability are easily selectable options.

# ÉCLAIRAGE

## Mettez votre objet parfaitement en scène

Pour l'éclairage esthétique des vitrines, FRANK propose des solutions d'éclairage flexibles et minimalistes. Par exemple, des systèmes de rails magnétiques sur lesquels des spots LED adaptés peuvent être placés à volonté. Ces luminaires miniatures de première classe disposent de la dernière génération de LED haute performance. Les spots sont graduables et disponibles en différentes couleurs de lumière (°K). Il existe différents modèles de 1W à 4,5W et dans différentes couleurs de boîtier. La commande par Bluetooth et la possibilité de focalisation sont des options faciles à choisir.



### KEY FEATURES AT A GLANCE

- › **Magnetic track system**
- › **Dimmable LEDs**
- › **Available in various light colors (°K)**

### LES AVANTAGES EN UN COUP D'ŒUIL

- › **Système de rail magnétique**
- › **LED à intensité réglable**
- › **Disponible en différentes intensités lumineuses (°K)**



Germanisches Nationalmuseum, Luxury in Silk. 18th-Century Fashion, Nuremberg, Germany  
© Photo Marco Warmuth



Musée du Malgré-Tout, Treignes, Belgium  
© Photo Musée du Malgré-Tout

# SHELVING

## Two Flexible, easy to handle and durable systems

The shelving systems are infinitely and easily adjustable. All components are made of stainless steel. Glass shelves are available in laminated safety glass and are manufactured to the extra clear (low-iron) quality standard.

- › **Infinitely variable**
- › **Glass shelves made from laminated safety glass**
- › **Stainless steel components**
- › **Extra clear (low-iron) quality standard**

# ÉTAGÈRES

## Deux systèmes flexibles, faciles à utiliser et durables

Les systèmes d'étagères sont facilement réglables. Tous les composants sont fabriqués en acier inoxydable. Pour les étagères, nous utilisons exclusivement du verre feuilleté extra-clair de haute qualité.

## LES AVANTAGES EN UN COUP D'ŒIL

- › **Hauteur réglable**
- › **Étagères en verre fabriquées en verre de sécurité feuilleté**
- › **Extra-clair (qualité standard)**
- › **Composants en acier inoxydable**





Suspended shelf system  
with hidden wall rails and  
brackets.

Système d'étagères  
suspendues avec rails  
fixés au dos et supports  
en verre.

Schloß Ehrenstein, Ohrdruf, Germany  
© Photo ITD Ing.Technik + Design GmbH & Co.KG i.L. / Beate Aé-Karguth



Classic shelving system  
with stainless steel rods.

Système d'étagères  
classique avec barre  
de suspension en acier  
inoxydable.

Archäologisches Museum, Frankfurt, Germany  
© Photo FRANK Europe GmbH



## ROBBY MAGNIEN

CEO, Twin Design

” *Twin Design werkt, als inrichter van museale projecten, al jaren met FRANK vitrines. Dat men in de ontwikkeling van de vitrines duidelijk niet over één nacht ijs gegaan is, maakt deel uit van ons succes op het terrein. Wij hanteren steeds strakke deadlines, en het FRANK systeem garandeert ons steeds een zeer korte productie- en opbouwtijd met een 100% betrouwbaar resultaat. Met de hands-on aanpak en de volledig betrouwbare service, is FRANK als het ware een verlengstuk geworden van ons bedrijf.*

” As a designer of museum projects, Twin Design has been working with FRANK display cases for years. The fact that the development of the display cases was clearly not “an overnight process” is part of our success in the field. We always meet tight deadlines, and the FRANK system always guarantees us very short production and installation times with 100% reliable results. With its hands-on approach and completely reliable service, FRANK has become an extension of our company, so to speak.

” En tant que concepteur de projets muséographiques, Twin Design travaille depuis des années avec les vitrines FRANK. Le fait que le développement des vitrines “ne se soit pas fait du jour au lendemain” fait partie de notre succès dans ce domaine. Nous respectons toujours des délais très courts et le système FRANK nous garantit au même titre une production et installation rapide avec un résultat parfait. Grâce à leur approche pratique et un service totalement fiable, FRANK est pour ainsi dire devenu une extension de notre entreprise.





# CLIMATE CONTROL

A special base frame provides for passive humidity control. Containing a locking drawer concealed by a panel, this base comes with horizontal ventilation ducts to circulate the air inside. The drawer holds a ProSorb or equivalent silicate gel. None of its materials emit gas of any kind.

## KEY FEATURES AT A GLANCE

- › **Special floor frame to control moisture**
- › **Ventilation ducts circulate air through the interior volume**
- › **Drawer holds ProSorb silicate gel**
- › **Zero offgassing**

# CLIMATISATION

Les fonctions climatiques de régulation de l'humidité passive sont assurées par le socle spécialement conçu à cette effet. Il comprend un tiroir verrouillable dissimulé par un panneau ainsi que des canaux de ventilation horizontaux pour une circulation uniforme de l'air intérieur. Tous les matériaux sont exempts d'émissions.

## LES AVANTAGES EN UN COUP D'OEIL

- › **Socle spécial pour la régulation de l'humidité**
- › **Canaux de ventilation pour une circulation uniforme de l'air dans l'habitacle**
- › **Tiroir avec dessiccants / ProSorb**
- › **Sans émissions**

## PASSIVE

The easily accessible drawer is equipped with silicate / ProSorb cassettes. These help to regulate the humidity in the display case and protect your artifact in the best possible way.



## PASSIF

Le tiroir facile d'accès est équipé de cassettes Silikat / ProSorb. Celles-ci aident à réguler l'humidité de l'air dans la vitrine et à protéger au mieux vos objets précieux.

## ACTIVE

For active climate control, FRANK offers a membrane system that controls humidity by electrolysis. The membranes are maintenance-free and no moisture reservoir is required.



## ACTIF

Pour la climatisation active, FRANK propose un système de membranes qui contrôle l'humidité de l'air par électrolyse. Les membranes ne nécessitent aucun entretien. Aucun réservoir d'humidité n'est nécessaire.



# LOGISTICS

FRANK showcases come disassembled in a flat pack for convenient delivery and efficient, space-saving storage.

## WOOD CRATES

Our wood crates protect your showcases well in transit. Made to measure, they come with the pallet built in.

## FLIGHT CASES

FRANK flight cases provide the best protection, easy access and a space-saving means of storage. Every flight case is custom-made and can be configured to hold one or more showcases. The flight case can be easily transported to the place of use thanks to the wheels.



# LOGISTIQUE

Les vitrines FRANK sont livrées démontées dans un emballage plat - pour une livraison pratique et un stockage efficace et compact.

## CAISSE EN BOIS

Nos caisses en bois solides protègent les vitrines pendant le transport et peuvent être réutilisables.

## FLIGHT CASES

Les "FLIGHT CASES" proposé par FRANK offre la meilleure protection, un accès facile et un rangement durable et peu encombrant. Chaque flight case est conçu sur mesure et peut être configuré de manière à pouvoir y ranger une ou plusieurs vitrines. Grâce aux roulettes, une mobilité facile est assurée.

PERFECT  
FOR PERMANENT  
TEMPORARY &  
TRAVELING EXHIBITIONS  
IDÉAL POUR LES  
EXPOSITIONS PERMANENTES,  
TEMPORAIRES ET  
ITINÉRANTES



Test assembly in the workshop

## KEY FEATURES AT A GLANCE

- › Efficient delivery
- › Space-saving storage
- › Optimum protection
- › Flight cases for easy access

## LES AVANTAGES EN UN COUP D'OEIL

- › Livraison efficace
- › Stockage peu encombrant
- › Protection optimale
- › Stockage facilement accessible

# BETTER ENVIRONMENT

# BETTER TOMORROW

## **ASTARIGLAS® ECO CAST**

FRANK uses ASTARIGLAS® ECO CAST, an innovation of high quality recycled and recyclable cast acrylic sheet. The environmentally friendly product is more than 92% translucent and visually completely equivalent to the original cast acrylic.

## **RECYCLING-CERTIFICATE**

FRANK Europe receives a certificate every year for the emission reduction thanks to the recycling processes.

# MEILLEUR ENVIRONNEMENT

# MEILLEUR AVENIR

## **ASTARIGLAS® ECO CAST**

FRANK utilise ASTARIGLAS® ECO CAST, une innovation composée de plaques d'acrylique coulé recyclées et recyclables de haute qualité. Ce produit respectueux de l'environnement laisse passer plus de 92% de la lumière et son aspect est totalement équivalent à celui de l'acrylique coulé d'origine.

## **CERTIFICAT DE RECYCLAGE**

FRANK Europe obtient chaque année un certificat pour la réduction des émissions grâce aux procédés de recyclage.



ASTARIGLAS®



ECO CAST



## BENEFITS AT A GLANCE



**Climate friendly**



**Renewable energy**



**High quality**



**Sustainability**



**Recyclability**



**Energy efficient  
production**

# ABOUT US...

When FRANK EUROPE GmbH was founded in 2001, the company launched the first version of a truly demountable quality display case. The acrylic glass display case was mainly used for temporary museum exhibitions due to the advantages of easy handling with the usual safety requirements. Due to permanent further developments and "upgrades" to the growing customer demands, the Frank showcase system was able to completely fulfill the requirements for permanent exhibitions after a short time. A glass version with the same system could also reach market maturity in 2018.

The FRANK showcase system consists of a revolutionary and unique plug-in technology, with which glass panels made of acrylic or laminated mineral glass are connected to each other in a flush-fitting and highly stable way without any screws, without gluing and without seals. Both systems are patented and are manufactured exclusively in FRANK manufactories. In the beginning there was the idea to be able to present an exhibition exhibit to the viewer with as little visual disturbance as possible. The audience's attention should be focused exclusively on the object, with the construction of the protective display case receding into the background.

## **"It's what's inside that counts"**

It is this purist philosophy that distinguishes and sets FRANK display cases apart from other showcase products with their "less is more" approach. In a very short time, FRANK has acquired a considerable reputation in the museum and exhibition world. The FRANK brand became a symbol of innovation, high quality, flexibility and cost-effective solutions. Frank has now completed over 700 projects worldwide to the complete satisfaction of its customers. The protection, preservation and presentation of artifacts are of critical importance. FRANK products meet these requirements to the highest museum standards. And FRANK offers them with the added benefits of lower costs and significantly shorter development and delivery times.

The experienced and dedicated team of FRANK is very well organized and uses its unique production technology and machinery. Those features allow to plan, manufacture and install an entire exhibition in the shortest possible time. The superiority over conventional showcase manufacturing becomes clear when cost and time budgets are in competition.

## **"Perfection in function and design"**

FRANK display cases meet and exceed international quality standards for museums and can be seen in numerous renowned museums and exhibitions around the world. Imagine the user-friendly and maintenance-free advantages of the FRANK systems.

*Future-oriented innovation by FRANK... We are pleased to introduce our products to you.*

# QUI SOMMES NOUS?

Lors de la création de FRANK EUROPE GmbH, l'entreprise a lancé en 2001 la première version d'une vitrine de qualité réellement démontable sur le marché. Cette vitrine en verre acrylique a été utilisée principalement pour des expositions temporaires dans des musées en raison de sa facilité d'utilisation et de ses exigences de sécurité. Grâce à des développements permanents et à des adaptations aux exigences croissantes des clients, le système de vitrines Frank a rapidement pu satisfaire pleinement aux exigences des expositions permanentes. Une version en verre a également pu être commercialisée en 2018, tout en conservant le même système.

Le système de vitrines FRANK est constitué d'une technique d'emboîtement révolutionnaire et unique en son genre, qui permet d'assembler des plaques de verre en acrylique ou en verre feuilleté sans vis, sans collage et sans joints, de manière mécanique et très stable. Les systèmes sont brevetés et sont exclusivement fabriqués dans les manufactures FRANK. Au départ, l'idée était de pouvoir présenter un objet d'exposition à l'observateur avec le moins de perturbation visuelle possible. L'attention du public devait être exclusivement dirigée vers l'objet, la construction de la vitrine de protection passant au second plan.

## **"C'est ce qui est exposé qui compte"**

C'est cette philosophie puriste qui distingue et différencie les vitrines FRANK des autres produits de vitrines avec leur approche „less is more“. En très peu de temps, FRANK a acquis une réputation considérable dans le monde des musées et des expositions. La marque FRANK est devenue un symbole d'innovation, de haute qualité, de flexibilité et de solutions économiques. Entre-temps, Frank a mené à bien plus de 700 projets dans le monde entier, à la plus grande satisfaction de ses clients. La protection, la conservation et la présentation des objets sont d'une importance capitale. Les produits FRANK répondent aux exigences muséales les plus strictes. Et pour ce faire, FRANK les propose avec les avantages supplémentaires de coûts plus bas et de délais de livraison et de développement nettement plus courts.

L'équipe expérimentée et dévouée de FRANK est très bien organisée et utilise sa technologie de production et ses machines uniques. Ces caractéristiques permettent de planifier, de fabriquer et d'installer une exposition complète dans les plus brefs délais. La supériorité par rapport à la fabrication de vitrines conventionnelles devient évidente lorsque le budget et le temps sont en concurrence.

## **„La perfection dans la fonction et le design"**

Les vitrines FRANK satisfont et dépassent les normes internationales de qualité pour les musées et sont exposées dans de nombreux musées et expositions renommés dans le monde entier. Faites-vous une idée des avantages des systèmes FRANK, faciles à utiliser et ne nécessitant aucun entretien.

*FRANK propose une innovation orientée vers l'avenir ... Nous sommes heureux de vous présenter nos produits.*



### **Thomas Kurz & Philippe Plessers**

Owners & Managing Directors / Propriétaires & Directeurs Généraux

## **DID YOU KNOW...?**

The patented FRANK showcase systems are the only showcases in the world that are fully demountable, requiring no maintenance and used for permanent exhibitions as well!

All the components of our display cases are available and replaceable throughout the life of the case. At the end of their life cycle, all acrylic panels can be recycled.

## **SAVIEZ-VOUS QUE...?**

Les systèmes de vitrines brevetés FRANK sont les seules vitrines au monde à être entièrement démontables, à ne nécessiter aucun entretien et à être utilisées pour des expositions permanentes !

Tous les composants de nos vitrines sont disponibles et remplaçables tout au long de la vie de la vitrine. En fin de cycle, tous les panneaux acryliques peuvent être recyclés.

Partner von

Partenaire de



# ”AT HOME” IN MUSEUMS ACROSS THE GLOBE

Smithsonian Institution Washington • Hôtel National des Invalides, Paris • Germanisches Nationalmuseum, Nürnberg • Henry Ford Museum, Detroit • The J. Paul Getty Museum, LA • The HIGH Museum of Art, ATL • Museum of Fine Arts, Budapest • Hôtel Salomon de Rothschild, Paris • Metropolitan Museum of Art, New York • Aga Kahn Museum, Toronto • Puke Ariki, New Plymouth/NZ • Bayerisches Armeemuseum, Ingolstadt • The British Museum, London • Dresdner Schloss • Cité nationale de l'histoire de l'immigration, Paris • Ozeaneum Stralsund • Turkish Cammer, Dresden • Europarat, Brüssel • Eintracht Museum, Frankfurt • Palace King Abdullah, Riyadh • University of British Columbia Museum of Anthropology, LA • The National History Museum of Los Angeles • The British Library, London • Museum of London • US Capitol Visitor Center, Washington • Robert Koch Stiftung, Stuttgart • Topkapi-Palast, Istanbul • Musée National Préhistoire, Eyzies • Senckenberg Museum, Frankfurt • Canadian War Museum, Ottawa • Grünes Gewölbe, Dresden • Stadt Rheine • Hermitage, St. Petersburg • Museum of Ethnology, Budapest • National Gallery of Australia • Frankfurt Flughafen • Alcázar de Toledo • Liverpool Museum • Museum Bozar, Brüssel • Armee Museum Brüssel • Körperwelten / bodyworld The Orient Museum, Fundação Oriente, Lisbon • Bundestag Berlin • Victoria & Albert Museum, London • Armani Store, Stockholm • Palazzo Ducale, Venedig • Collin Barracks National Museum of Ireland, Dublin • Al Musmak Fortress, Riyadh • Kunsthalle Mainz • St. Annen Museum, Lübeck • The White House, Washington • St. Joseph's Seminary and Cathedral, Macao • AlJazeera, Doha, Qatar • Bahrain Military Museum, Riffa, Bahrain • Saruq Al Hadid Archaeological Museum, Dubai • Arsenjew Museum, Wladiwostok • The Art Institute of Chicago • Stonyhurst College, UK • Nouveau Musée National de Monaco • National Museum of Lithuania, Vilnius • University of Pennsylvania Museum of Archaeology and Anthropology, Penn Museum, Philadelphia • National Museum of Qatar, Doha • Museum of Cultural History, University of Oslo • Centre Pompidou, Metz • Historisches Museum der Pfalz, Speyer • Royal Museum for Central Africa, Tervuren, Belgium • Museo Sefardí de Toledo • The Science Museum, London • UNO Headquarter New York • Archäologisches Museum Frankfurt...

”PRÉSENTS”

DANS LES MUSÉES DU MONDE ENTIER



# CONTACT / CONTACT



## HEADQUARTERS / SIÈGE SOCIAL

**FRANK Europe GmbH**  
Schwabenheimer Weg 111  
55543 Bad Kreuznach  
Deutschland

info@frankeurope.com  
T: +49 (0) 671 .79 65 60  
F: +49 (0) 671 .79 65 611  
[www.frankeurope.com](http://www.frankeurope.com)



## AMERICA

**FRANK America Inc.**  
7702 Backlick Rd. - Suite O  
Springfield, VA 22150  
USA

info@frank-america.com  
[www.frank-america.com](http://www.frank-america.com)



## UNITED KINGDOM

**FRANK Display Systems UK Ltd**  
20-22 Wenlock Road  
Hoxton  
London N1 7GU

info@frankdisplaycabinets.co.uk  
[www.frankdisplaycabinets.co.uk](http://www.frankdisplaycabinets.co.uk)



## MIDDLE EAST

Level 17, The offices World Trade Center  
PO 3876  
Abu Dhabi, United Arab Emirates

info@frank-gcc.com  
[www.frank-gcc.com](http://www.frank-gcc.com)



## AFRICA

Unit 16 Saligna Park, 3 Saligna Road  
Witfield, Boksburg  
South Africa

info@frankafrica.com  
[www.frankafrica.com](http://www.frankafrica.com)

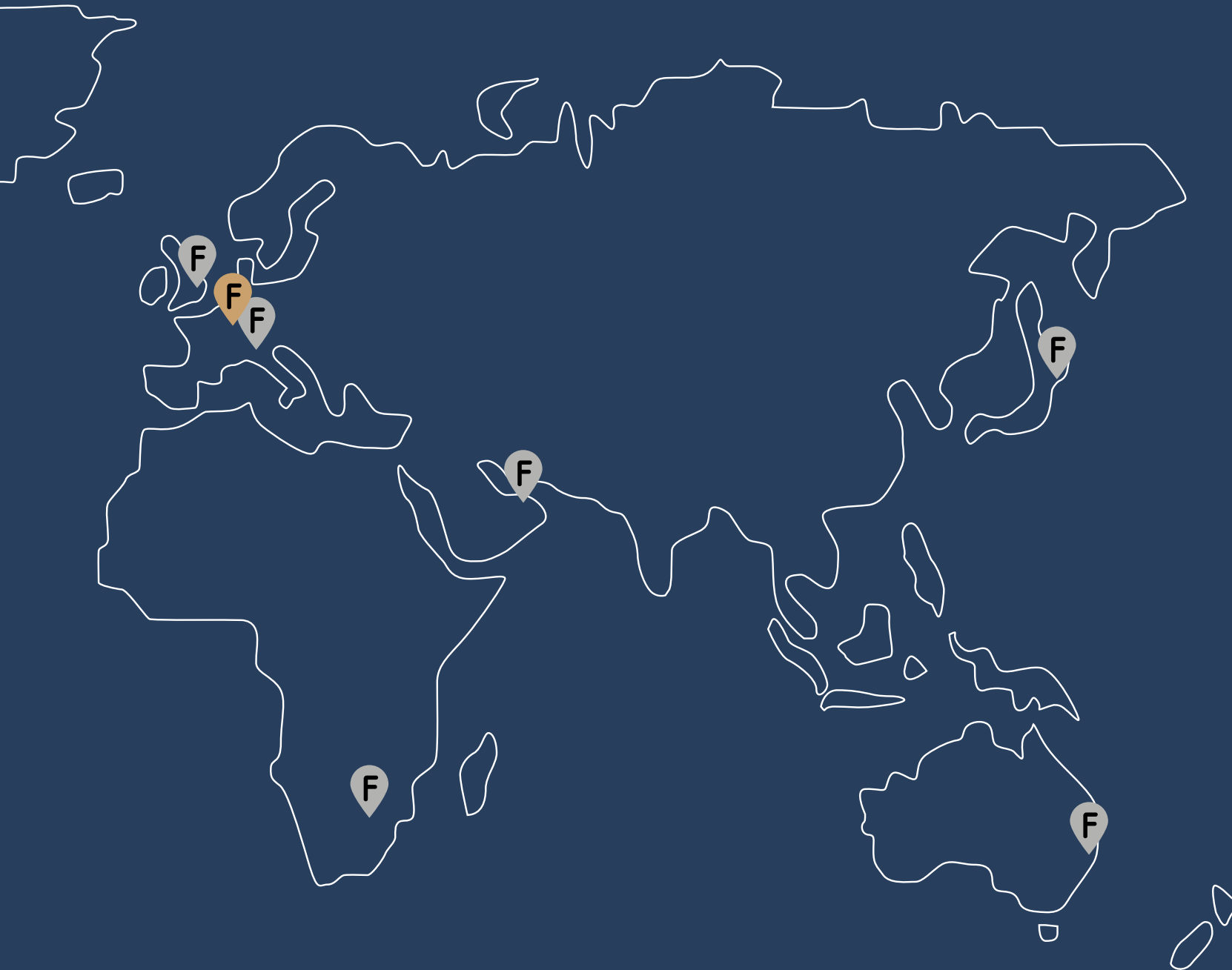

## FRANCE

**SOPHIE ODIC**

Directrice Commerciale  
France

+33 (0)6 22 74 74 31  
odic@frankeurope.com  
www.frankeurope.com



## ITALY & TÜRKIYE

**ARKEVO**

Via Privata del Gonfalone, 3  
20123 Milano  
Italy

frank@arkevo.it  
www.arkevo.it



## JAPAN

**TAKIYA Inc.**

1-10-12 Shimanouchi  
Chuo-ku  
Osaka Japan 542-0082

japan@frankeurope.com  
www.takiya.com



## OCEANIA

**Pod Museum and Art Services Pty Ltd**

2/2 Canterbury Rd  
Braeside VIC 3195  
Australia

oceania@frankeurope.com  
www.podservices.com.au

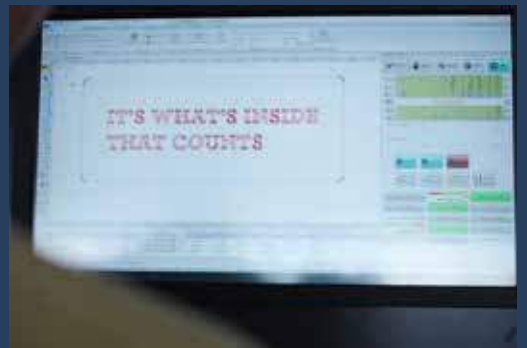

**Product Video**  
**Vidéo du produit**

---



Simple construction, flexible application possibilities -  
With FRANK display cases, there are no limits to your imagination.

**CHECK OUT  
OUR NEW  
VIDEOS!**

**Company Video**  
**Vidéo d'entreprise**

---



Montage simple, possibilités d'utilisation flexibles -  
Avec les vitrines FRANK, votre imagination n'a pas de limites.

**REGARDEZ  
NOS NOUVELLES  
VIDÉOS !**



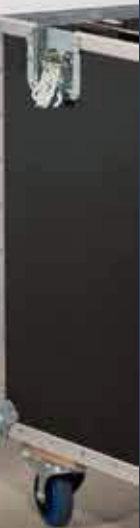





UNIQUELY

FRANK